

CTX - CTXi

Datos técnicos



CTX - CTXi Datos técnicos

VDI 2198

Características	1.1	Fabricante	OM	OM	OM	OM	
	1.2	Modelo	CTX 14	CTX 20	CTXi 14	CTXi 20	
	1.3	Tracción eléctrica, diesel, benzina, GPL	Eléctrica	Eléctrica	Eléctrica	Eléctrica	
	1.4	Conducción manual, acompañante, incorporado, sentado	Timón (acompañante/a pie)	Timón (acompañante/a pie)	Timón (acompañante/a pie)	Timón (acompañante/a pie)	
	1.5	Capacidad, carga	Q (t)	1,4	2	1,4 (2 ⁽¹⁾)	2 (2 ⁽¹⁾)
	1.6	Centro de gravedad	c (mm)	600	600	600	600
	1.8	Distancia de la carga	x (mm)	711 ⁽²⁾	706 ⁽²⁾	645 ^{(2) (12)}	640 ^{(2) (12)}
	1.9	Distancia entre ejes	y (mm)	1323	1323	1359 ⁽¹²⁾	1359 ⁽¹²⁾
Pesos	2.1	Peso propio (sin batería)	kg	971 ⁽³⁾	1013 ⁽³⁾	1062 ⁽³⁾	1105 ⁽³⁾
	2.2	Peso sobre eje con carga y operario (anterior/posterior)	kg	1620 / 1011 ⁽³⁾	2208 / 1101 ⁽³⁾	1619 / 1222 ^{(3) (11)}	2194 / 1289 ^{(3) (11)}
	2.3	Peso sobre eje sin carga y operario (anterior/posterior)	kg	338 / 893 ⁽³⁾	368 / 940 ⁽³⁾	358 / 1083 ^{(3) (11)}	382 / 1101 ^{(3) (11)}
Ruedas y bandajes	3.1	Bandajes		Poliuretano	Poliuretano	Poliuretano	Poliuretano
	3.2	Dimensiones de las ruedas anteriores	mm	230 / 140	230 / 140	230 / 140	230 / 140
	3.3	Dimensiones de las ruedas posteriores	mm	85 x 90	85 x 70	85 x 70	85 x 70
	3.5	Número de ruedas (x = motriz) (anterior/posterior)		2 / 1x-1	4 / 1x-1	4 / 1x-1	4 / 1x-1
	3.6	Vía lado conductor	b10 (mm)	380	380	380	380
	3.7	Vía lado carga	b11 (mm)	578	578	578	578
Dimensiones y medidas	4.2	Altura mástil plegado	h1 (mm)	2327	2327	2332	2332
	4.3	Altura libre total	h2 (mm)	140	90	140	90
	4.4	Altura de elevación	h3 (mm)	3580	3580	3580	3580
	4.5	Altura mástil desplegado	h4 (mm)	4066 ⁽⁴⁾	4088 ⁽⁴⁾	4070 ⁽⁴⁾	4092 ⁽⁴⁾
	4.6	Altura libre parcial	h5 (mm)	/	/	135	135
	4.9	Altura del timón en posición de marcha (mín/máx)	h14 (mm)	1145 / 1342	1145 / 1342	1145 / 1342	1145 / 1342
	4.15	Altura horquillas bajadas	h13 (mm)	86	86	91	91
	4.19	Longitud total (plataforma cerrada/plataforma abierta)	l1 (mm)	2049 / 2376	2064 / 2381	2161 / 2485	2168 / 2492
	4.20	Longitud de la parte motriz (plataforma cerrada/plataforma abierta)	l2 (mm)	899 / 1226	914 / 1231	1007 / 1330	1012 / 1335
	4.21	Anchura total	b1 (mm)	860	860	860	860
	4.22	Dimensiones de las horquillas	s/e/l (mm)	66 / 190 / 1150	61 / 200 / 1150	66 / 190 / 1150	61 / 200 / 1150
	4.24	Longitud frontal	b3 (mm)	680	680	680	680
	4.25	Ancho exterior de las horquillas	b5 (mm)	570	570	570	570
	4.31	Altura libre bajo el mástil con carga	m1 (mm)	/	/	/	/
	4.32	Altura libre al suelo con carga al centro entre ejes	m2 (mm)	30	30	25 / 160 ⁽¹²⁾	25 / 160 ⁽¹²⁾
	4.33	Pasillo de trabajo con palet 1000 x 1200 de través (plataforma cerrada/abierto)	Ast3 (mm)	2499 / 2801	2555 / 2857	2572 / 2870 ⁽¹²⁾	2575 / 2873 ⁽¹²⁾
	4.34	Pasillo de trabajo con palet 800 x 1200 de largo (plataforma cerrada/abierto)	Ast3 (mm)	2465 / 2769	2554 / 2856	2559 / 2857 ⁽¹²⁾	2563 / 2861 ⁽¹²⁾
	4.35	Radio de giro (plataforma cerrada/abierto)	Wa (mm)	1633 / 1937	1633 / 1937	1675 / 1973 ⁽¹²⁾	1675 / 1973 ⁽¹²⁾
Prestaciones	5.1	Velocidad de traslación con/sin carga	km/h	6,5 / 8	5 / 8	6,5 / 8	5 / 8
	5.2	Velocidad de elevación con/sin carga	m/s	0,16 / 0,26 ⁽⁸⁾	0,10 / 0,17	0,16 / 0,26	0,10 / 0,17
	5.3	Velocidad de descenso con/sin carga	m/s	0,40 / 0,36	0,30 / 0,23	0,40 / 0,36	0,30 / 0,23
	5.7	Pendiente superable KB 15'	%	1,3 / 4,8 ⁽³⁾	0,4 / 4,1 ⁽³⁾	1,2 / 4,1 ^{(3) (9)}	0,4 / 4 ^{(3) (9)}
	5.8	Rampa máxima KB5'	%	3,9 / 9,1 ^{(3) (10)}	2,8 / 9,1 ^{(3) (10)}	3,6 / 8 ^{(3) (9)}	2,7 / 8 ^{(3) (9)}
	5.10	Freno de servicio		Eléctrico	Eléctrico	Eléctrico	Eléctrico
Motor eléctrico	6.1	Motor de tracción, prestación KB 60'	kW	1,2	1,2	1,2	1,2
	6.2	Motor de elevación, prestación 15% ED	kW	2,2 ⁽⁵⁾ / 3	3	3	3
	6.3	Batería según British Standard/DIN 43531/35/36 A, B, C		elementi DIN	elementi DIN	DIN 43535 B	DIN 43535 B
	6.4	Tensión de batería, capacidad nominal	V / Ah	24 / 240 (315 - 375)	24 / 315 (375)	24 / 330 (375)	24 / 330 (375)
	6.5	Peso de la batería (±5%)	kg	260 (295 - 304)	295 (304)	288 (305)	288 (305)
	8.1	Mando de velocidad		Electrónico	Electrónico	Electrónico	Electrónico
Otros	8.4	Nivel sonoro al oído del conductor	dB (A)	< 70	<70	<70	<70

Los valores incluidos en este documento son a título indicativo, no vinculante, y hacen referencia a equipamientos estándares

- 1) Utilizado como transpaleta
- 2) -20 mm con Mástil Triplex
- 3) Con mástil SX h3=3580 y mínima capacidad nominal de la batería (ver peso, línea 6.5)
- 4) h4 + 490 mm con apoyo de carga
- 5) Para mástiles con elevación hasta h3= 3580mm inclusive
- 6) Mástil no disponible para CTXi

- 7) + 5 mm para CTXi
- 8) Con motor elevación 3 Kw
- 9) Pendiente máxima superable para dimensiones generales 18,3%
- 10) Pendiente máxima superable 9,1%
- 11) Valores para patas en posición baja (h5=0 mm)
- 12) Valores para patas elevadas (h5=135 mm)

1= Marcia
2= Frenatura

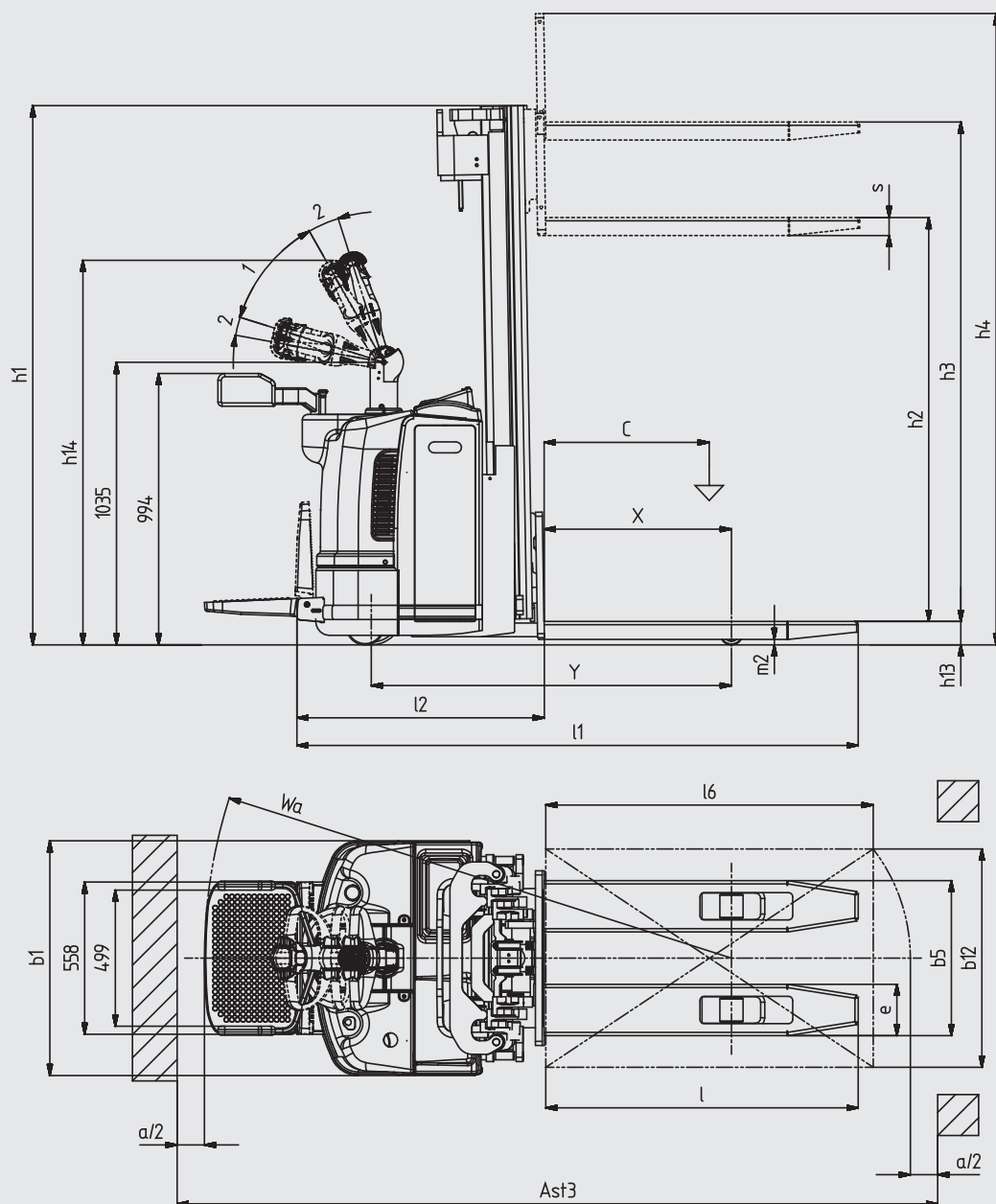

CARACTERÍSTICAS MÁSTILES ALTERNATIVOS

		SPX ⁽⁶⁾ Simplex		Duplex				Triplex						
TIPO DE MÁSTIL 1.4 t	Altura de elevación	h_3	mm	1510 ⁽⁶⁾	2900	3580	3980	4480	2990	3600	4170	4470	4940	5390
	Altura, mástil bajo ⁽⁷⁾	h_1	mm	1977	1977	2327	2527	2777	1977	2327	1877	1977	2177	2327
	Elevación libre	h_2	mm	1491	140	140	140	140	1491	1810	1391	1491	1660	1810
	Altura, mástil extendido ⁽⁷⁾	h_4	mm	1996	3386	4066	4466	4966	3476	4086	4656	4956	5426	5876
TIPO DE MÁSTIL 2.0 t	Altura de elevación	h_3	mm	-	2900	3580	-	-	-	-	4380	-	-	-
	Altura, mástil bajo ⁽¹¹⁾	h_1	mm	-	1977	2327	-	-	-	-	1977	-	-	-
	Elevación libre	h_2	mm	-	90	90	-	-	-	-	1469	-	-	-
	Altura, mástil extendido ⁽¹¹⁾	h_4	mm	-	3408	4088	-	-	-	-	4888	-	-	-

CTX - CTXi

Apilador con plataforma



Este apilador OM con mástil y plataforma está diseñado para ofrecer la máxima seguridad y ergonomía. Las tecnologías más fiables garantizan un alto grado de seguridad y productividad en estos apiladores hasta en las condiciones más difíciles de trabajo. La versión CTXi está equipada con la función de elevación inicial. Además los modelos estándar CTX y CTXi poseen timón con dirección asistida.

Chasis: Configuración con cuatro puntos de apoyo, con tracción lateral fija y una rueda estabilizadora. Esta configuración brinda estabilidad y un alto nivel de capacidad residual, elementos esenciales en los apiladores.

La tapa de la cubierta del motor está fabricada en polietileno (PET), que es un material flexible pero resistente. La tapa de la batería está fabricada con el mismo material, posee además un compartimento con gran capacidad de almacenaje de objetos y documentos. Los modelos CTX y CTXi pueden configurarse con diferentes chasis con un índice de capacidad de carga de 1400 kg y 2000 kg.

Los diferentes compartimentos de la batería en los dos modelos básicos pueden aceptar baterías DIN en el modelo CTXi y batería con elementos DIN en el modelo CTX. Las baterías están totalmente integradas a la estructura, además se puede acceder a ellas fácilmente mediante la tapa de poliuretano. La batería en el modelo CTX se sustituye desde el costado, mientras que en el modelo CTXi se sustituye desde arriba.



Amplia gama de mástiles: "Simplex", "Duplex" y "Triplex", ofreciendo amplia visibilidad frontal. Las horquillas son subidas y bajadas mediante el pulsador ubicado en el timón, el cual actúa sobre una válvula proporcional.

Puesto de conducción: La plataforma posee una alfombra de goma blanda y antideslizante que ofrece mayor comodidad y seguridad. Se encuentra tan solo a 170 mm del suelo, y cuando el operario está a bordo desciende todavía más facilitando su bajada. Las barras de protección laterales (opcionales en el modelo CTX), están acolchadas con espuma de poliuretano, y están situadas a una altura ideal para la seguridad y para la protección efectiva del operario en la plataforma. El diseño especial de estas protecciones y susimple, pero seguro, sistema de apertura / cierre permite que la unidad sea reconfigurada fácilmente.

El timón monobloque está fabricado en plástico liviano y muy resistente. La empuñadura ergonómica y el diseño optimizado de los controles, crean condiciones de trabajo óptimas. Los botones de pulsación suave son utilizados con facilidad. El timón proporciona dirección asistida para reducir el cansancio del operario y ofrece máximas comodidades tanto detenido como en movimiento.

La tracción: El motor de tracción con excitación independiente tiene un índice de potencia de 1.2 kW. Esta característica, con el correspondiente software, ofrece la ventaja de la excitación independiente o en serie: ■ Control de la velocidad con carga, en vacío y en rampa. ■ Sistema de recuperación de energía con un bajo consumo energético.

Frenos: El vehículo dispone de dos sistemas de frenado independientes: ■ Freno de servicio: frenos en contracorriente sobre el motor de tracción (con recuperación de energía) accionado mediante el control electrónico cuando se libera la mariposa del timón. ■ Freno de estacionamiento: electromagnético.

Las características técnicas indicadas se proporcionan sólo a título informativo.
OM Carrelli Elevatori se reserva el derecho a realizar modificaciones sin previo aviso.



OM Carrelli Elevatori S.p.A.
Viale A. De Gasperi, 7
I-20020 Lainate (MI)
Tel.: +39(02)937 65-1
Fax: +39(02)937 65-450
www.om-mh.com