

CL^{ac} Datos técnicos



CL^{ac} Datos técnicos

VDI 2198

Características	1.1 Fabricante		OM		OM		
	1.2 Modelo		CL 10.5 ^{ac}	CL 12 ^{ac}	CL 10.5 ^{ac} FMA*	CL 12 ^{ac} FMA*	
	1.3 Tracción: eléctrica - diesel - gasolina - gas - eléctrica a red		Eléctrica		Eléctrica		
	1.4 Conducción: timón - con acompañante - de pie - sentado - dirigida.		Timón		Timón		
	1.5 Capacidad de carga	Q (t)	1,05	1,2	1,05	1,2	
	1.6 Distancia al centro de gravedad de la carga	c (mm)	600		600		
	1.8 Distancia carga del eje de ruedas de carga con horquillas avanzadas	x (mm)	756 ⁽⁵⁾		711 ⁽⁵⁾		
	1.9 Distancia entre ejes	y (mm)	1298		1298		
Pesos	2.1 Peso propio (con batería)		Kg		743		
	2.2 Peso sobre eje con carga (delant. / tras.)		Kg		782 / 1163	832 / 1302	
	2.3 Peso sobre eje sin carga (delant. / tras.)		Kg		656 / 239	688 / 246	
Ruedas y bandajes	3.1 Ruedas: Bandaje macizo, superelástico, neumático, de poliuretano		Poliuretano		Poliuretano		
	3.2 Dimensiones de las ruedas delanteras		(mm)		230 / 120		
	3.3 Dimensiones de las ruedas traseras		(mm)		85 ⇔ 90		
	3.5 Ruedas: cantidad delanteras / traseras (x = motriz)				1x - 1 / 2		
	3.6 Vía delantera		b10 (mm)	505		505	
	3.7 Vía trasera		b11 (mm)	397		397	
Dimensiones y medidas	4.2 Altura con mástil plegado		h1 (mm)		2350		
	4.3 Altura libre total		h2 (mm)		120		
	4.4 Altura Elevación		h3 (mm)		3600		
	4.5 Altura de mástil desplegado		h4 (mm)		4110 ⁽¹⁾		
	4.6 Altura libre parcial		h5 (mm)		/		
	4.9 Altura del timón en posición de marcha (mín. / máx.)		h14 (mm)		762 / 1232		
	4.15 Altura horquillas bajadas		h13 (mm)		85		
	4.19 Longitud total		l1 (mm)		1869 ⁽⁶⁾		
	4.20 Longitud de la parte motriz		l2 (mm)		719 ⁽⁶⁾		
	4.21 Anchura total		b1 (mm)		790		
	4.22 Dimensiones de las horquillas		s/e/l (mm)		56/ 175 / 1150		
	4.24 Anchura frontal		b3 (mm)		660		
	4.25 Separación exterior de las horquillas		b5 (mm)		570		
	4.31 Luce libra sotto el mastil de carga		m1 (mm)		/		
	4.32 Altura libre con carga al centro entre ejes				29		
4.33 Pasillo de trabajo con palet 1.000 x 1.200 y toma de 1.200		Ast3 (mm)		2438 ^{(3) (6)}			
4.34 Pasillo de trabajo con palet 800 x 1.200 y toma de 800		Ast3 (mm)		2388 ^{(3) (6)}			
4.35 Radio de giro		Wa (mm)		1590 ⁽³⁾			
Prestaciones	5.1 Velocidad de tracción (con carga / sin carga)		km/h		5,5 / 5,5		
	5.2 Velocidad de elevación (con carga / sin carga)		m/s		0,13 / 0,21	0,17 / 0,3	
	5.3 Velocidad de descenso (con carga / sin carga)		m/s		0,31 / 0,31	0,32 / 0,31	
	5.7 Pendiente superable KB 30' (con carga / sin carga)		%				
	5.8 Máxima pendiente superable KB 5' (con carga / sin carga)		%		8 / 9 ⁽⁴⁾	7 / 9 ⁽⁴⁾	
	5.10 Freno de servicio				Sistema eléctrico para soltar la válvula mariposa		
Motor eléctrico	6.1 Motor de tracción, con KB 60'		kW		1		
	6.2 Motor de elevación, con 15% ED		kW		2,2 ^{(2) (7)}		
	6.3 Batería según BS / DIN 43531/35/36 A, B, C				Normas Británicas		
	6.4 Tensión / Capacidad nominal		V / Ah		24 / 140 (200-300)	24 / 200 (300)	
	6.5 Peso de la batería (± 5%)		Kg		152 (191-250)	191 (250)	
Otros	8.1 Tipo de mando				Sistema electrónico		
	8.4 Nivel sonoro al oído del conductor		dB (A)		< 70		

*HMA: Horquillas Angulares móviles

Los valores indicados se proporcionan sólo a título informativo y no obligatorio y hacen referencia a los equipamientos estándar

(1) Con protecciones para cargas grandes, + 502 mm
 (2) 1.5 kW para mástil Monostadio
 (3) Con timón en posición vertical, - 45 mm
 (4) Máx. gradeabilidad calculada en base a la geometría de la carretilla
 (5) Con mástil Mono, + 21 mm: con mástil Tpx, - 21 mm

(6) Con mástil Mono, - 21 mm: con mástil Tpx, + 21 mm
 (7) 3 kW como opcional, para mástiles Dpx - Tpx
 (8) Con horquillas fuera de los brazos (distancia interna de los brazos = 270 mm): con horquillas dentro de los brazos: distancia interna de las horquillas = 210 máx. - 134 mín. (distancia externa de los brazos = 524 mm)

1 = Marcha
2 = Frenado

CL^{ac}

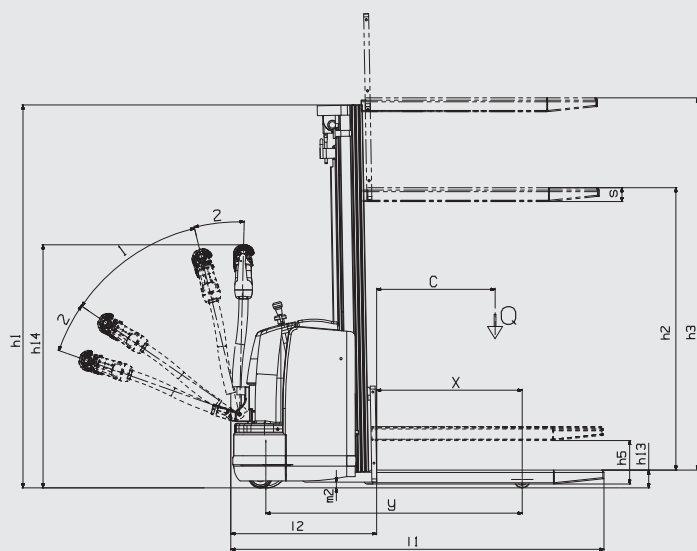

CL^{ac} con horquillas angulares móviles

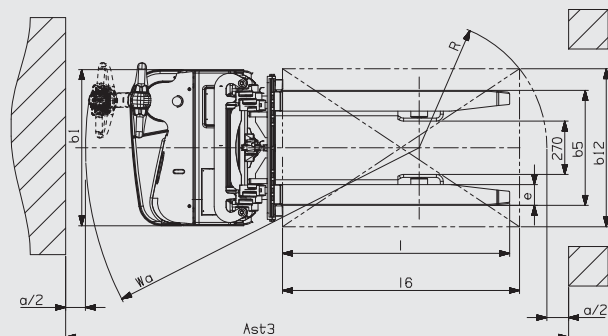
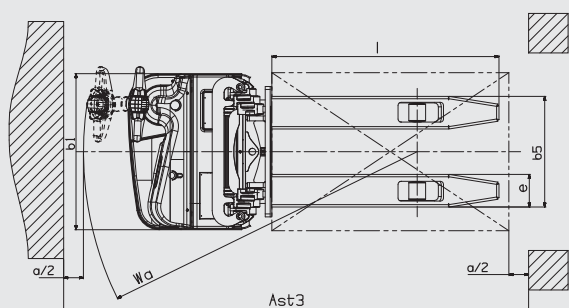
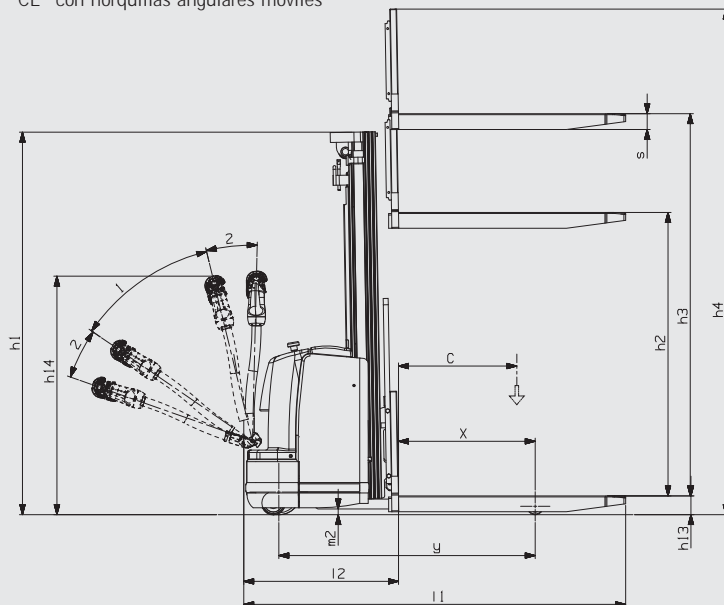

$$Ast = Wa + \sqrt{(16-x)^2 + \left(\frac{b_{12}}{2}\right)^2} + a$$

$$Ast = Wa + R + a$$

Holgura de seguridad a = 200mm

CAPACIDAD RESIDUAL

Tipo de mástil		Mono	Simplex	Duplex	Triplex			
Altura de elevación	h3 (mm)	1800	2900	3600	2900	3600	4100	4305
Altura cerrada	h1 (mm)	2299	1999	2349	1953	2303	1870	1938
Elevación libre completa	h2 (mm)	1789	120	120	1443	1793	1360	1428
Altura extendida	h4 (mm)	2310	3410	4110	3410	4110	4610	4815
Capacidad residual CLac 10.5 (*)	Q (kg)	1050	1050	950	1050	950	850	800
Capacidad residual CLac 12 (*)	Q (kg)	1200	1200	1050	1200	1050	900	850

(*) Capacidad residual en la altura máxima, con batería de 140 Ah (peso mínimo 154 kg)

(*) Capacidad residual en la altura máxima, con batería de 200 Ah (peso mínimo 192 kg)

CL^{ac}

Apilador para grandes alturas



El nuevo apilador para grandes alturas CL^{ac} se ha convertido en una herramienta imprescindible de trabajo para la manipulación de paletas, cajas, contenedores y jaulas en depósitos de dimensiones medianas o reducidas, como así también en todas las aplicaciones de logística que no necesiten altos niveles de rotación. Además, imitando la variedad cada vez más amplia de aplicaciones dentro de la logística para depósitos, la gama de aplicaciones de estas carretillas aumenta rápidamente: es cada vez más frecuente encontrarlas en áreas de producción o en bahías de carga/descarga. Está también disponible la versión con "horquillas angulares móviles", la cual permite manipular unidades de carga de paletas de dimensiones no estándares.

Diseño: El moderno diseño mantiene la tan probada y apreciada configuración de cuatro puntos de apoyo con timón lateral. La compacidad es un valor añadido para estas carretillas, ya que pueden trabajar también en espacios estrechos. Las formas ligeras y suaves hacen que su uso sea más cómodo y seguro. El compartimiento del motor y las tapas del compartimiento de la batería están realizados en polietileno de alta resistencia capaz de absorber los golpes, y están perfectamente integrados en el diseño.

Bastidor: El bastidor consiste en una estructura principal realizada con planchas de acero fundido soldadas a una estructura portante de cuatro puntos sometida a muchas pruebas. La gran variedad para la configuración de los mástiles asegura una perfecta visibilidad durante las operaciones de carga y descarga. Las capacidades nominales previstas son de 1.050 kg y de 1.200 kg.

El grupo de tracción y la rueda giratoria están totalmente incorporados en las dimensiones del bastidor para evitar riesgos para los pies del operador.

Grupo de tracción: El nuevo motor de tracción introduce la innovadora tecnología trifásica CA de 1 kW de potencia. El control electrónico de tracción permite recuperar energía al soltar la válvula mariposa, lo cual minimiza el consumo de energía que necesita la batería, el calentamiento del motor y el freno y la distancia de frenado necesaria.

La rueda giratoria cuenta con un fácil sistema de ajuste el cual permite para mantener una perfecta adherencia al suelo y óptima estabilidad.

Grupo de elevación: Los mástiles, de gran visibilidad, pueden ser simplex, duplex y triplex con pequeña o gran altura libre y están incluidos en ambas carretillas de capacidad. Se han previsto varios motores de elevación, desde 1,5 a 3,0 kW, según la capacidad y la altura de elevación.

En la versión estándar, la elevación se controla mediante palanca, y, de manera opcional, mediante una válvula de mariposa opcional en el timón con funcionamiento proporcional.

Timón: La nueva cabeza de timón permite controlar todas las funciones de elevación mediante botones colocados de manera ergonómica para brindar los máximos niveles de confort al operador.

Los microinterruptores mecánicos han sido reemplazados por botones sensibles a la presión.

Control electrónico: El apilador cuenta con un exclusivo control electrónico suministrado por Curtis (con grado de protección IP53) mediante la tecnología MOFSET (con transistores de conmutación de alta frecuencia) y un pequeño inversor integral. Con el fin de adaptar las prestaciones a cada condición de uso particular, se puede programar la velocidad y los parámetros de aceleración y desaceleración a través de la consola. La transmisión digital de señales eléctricas reduce considerablemente el volumen de cableado. El uso de conectores de tipo automovilístico y los sensores de proximidad en sustitución de los microinterruptores mecánicos, y la reducción de los contactores han aumentado de manera sistemática la fiabilidad de la carretilla.

Equipos opcionales: ■ Equipos para cámaras frigoríficas a -30 grados C° ■ Rodillos tándem ■ Ruedas de goma lisa ■ Control proporcional de electroválvula para funciones hidráulicas ■ Rectificador incorporado ■ Protección mástil transparente ■ Rejilla protección carga ■ Soporte para hojas de papel ■ Función de timón vertical activa ■ Cilindros de frenado.

Las características técnicas son sólo a título informativo.

OM Carrelli Elevatori se reserva el derecho a realizar modificaciones sin previo aviso.

OM Carrelli Elevatori S.p.A.
Viale A. De Gasperi, 7
I-20020 Lainate (MI)
Tel.: +39(02)937 65-1
Fax: +39(02)937 65-450
www.om-mh.com