

TSR - TLR

Datos técnicos



TSR-TLR Datos técnicos

VDI 2198

Características	1.1	Fabricante		OM	OM	
	1.2	Modelo		TSR 30	TLR 20	
	1.3	Tracción eléctrica, diesel, gasolina, GPL		Eléctrica	Eléctrica	
	1.4	Conducción manual, acompañante, incorporado, sentado		Operador sentado	Operador sentado/apoyado	
	1.5	Capacidad, carga	Q (t)	3	2	
	1.6	Centro de gravedad	c (mm)	600 ⁽¹⁾	600 ⁽¹⁾	
	1.8	Distancia de la carga	x (mm)	935 / 775 ⁽¹⁾	969 / 904	
	1.9	Distancia entre ejes	y (mm)	1898 / 1738 ⁽¹⁾	1623 / 1558	
	Pesos	2.1	Peso propio (batería incluida)	kg	2040 ⁽¹⁾	1070 ⁽¹⁾
2.2		Peso sobre eje con carga lado conductor/lado carga	kg	2595 / 2445 ⁽¹⁾	1450 / 1620 ⁽¹⁾	
2.3		Peso sobre eje sin carga lado conductor/lado carga	kg	1525 / 515 ⁽¹⁾	820 / 250 ⁽¹⁾	
Ruedas y bandajes	3.1	Ruedas		Vulkollan	Vulkollan / (solo rueda de goma maciza) ⁽²⁾	
	3.2	Dimensiones de las ruedas lado conductor/pivotante	mm	∅ 300 X 100 / ∅ 200 X 50	∅ 250 X 80 / ∅ 125 X 50	
	3.3	Dimensiones de las ruedas lado carga	mm	∅ 85 X 86,5	∅ 85 X 100 ⁽⁶⁾	
	3.5	Número de ruedas (x = motriz) lado carga/lado conductor		4 / 1x-3	2 ⁽⁷⁾ / 1x-2	
	3.6	Vía lado conductor	b10 (mm)	604	507	
	3.7	Vía lado carga	b11 (mm)	380	350 ⁽¹⁾ - (500) ⁽³⁾	
	Dimensiones y medidas	4.4	Altura de elevación	h3 (mm)	115	120
4.8		Altura del asiento de conducción	h7 (mm)	1080	-	
4.9		Altura del volante	h14 (mm)	-	1345	
4.15		Altura horquillas bajadas	h13 (mm)	85	85	
4.19		Longitud total	l (mm)	2330 ⁽¹⁾	1970 ⁽¹⁾	
4.20		Longitud de la parte motriz	l2 (mm)	1210	820	
4.21		Anchura total	b1 (mm)	980	796	
4.22		Dimensiones de las horquillas	s/e/l (mm)	56 / 200 / 1120 ⁽²⁾	52 / 170 / 1150 ⁽⁴⁾	
4.25		Ancho exterior de las horquillas	b5 (mm)	570	520 - (670)	
4.32		Altura libre al suelo con carga al centro entre ejes	m2 (mm)	22	33	
4.33		Pasillo de trabajo con palet 1000 x 1200 de través	Ast (mm)	2440 ⁽³⁾	2026 ⁽⁵⁾	
4.34		Pasillo de trabajo con palet 800 x 1200 de largo	Ast (mm)	2645	2226	
Prestaciones		4.35	Radio de giro	Wa (mm)	2175	1795
	5.1	Velocidad de traslación con/sin carga	km/h	9,0 / 12,0	8 / 11	
	5.2	Velocidad de elevación con/sin carga	m/s	0,046 / 0,064	0,075 / 0,109	
	5.3	Velocidad de descenso con/sin carga	m/s	0,052 / 0,041	0,05 / 0,040	
	5.7	Pendiente superable S2 30 min.	%	6 / 15	-	
	5.8	Rampa máxima S2 5 min.	%	-	8 / 12	
	5.9	Tiempo de aceleración (hasta 10 m) con/sin carga	s	6,2 / 5,0	6,34 / 4,80	
	5.10	Freno de servicio		Mecánico-Hidráulico	Eléctrico	
	Motor eléctrico	6.1	Motor de tracción potencia S2 60 min.	kW	4,2	2,0
		6.2	Motor de elevación, prestación S3 15%	kW	2,0	2,0
6.3		Batería según DIN IEC 254-2; A, B, C, NO		IEC 254-2; A	IEC 254-2; A	
6.4		Tensión de batería, capacidad nominal	V / Ah	48 / 620	24 / 420	
6.5		Peso de la batería (±5%)	Kg	940	370	
6.6		Consumo acorde al ciclo VDI	Kwh/h	-	0,8	
Otros	8.1	Mando de velocidad		Electrónico	Electrónico	
	8.4	Nivel sonoro al oído del conductor según DIN 12053	dB (A)	68,9	< 70	

Los valores indicados se proporcionan sólo a título informativo y no obligatorio y hacen referencia a los equipamientos estándar

TSR 30

- 1) Valor referido a las dimensiones de la horquilla l=1120x570mm
- 2) Largo de la horquilla disponible como opcional L= 960-1190-1400-1600-2390-3590mm
- 3) Con largo de horquilla = 1000mm

TIR 20

- 1) Valor referido a las dimensiones de la horquilla l=1150x520mm
- 2) Dirección en goma (configuración estándar), dirección en Vulkollan, opcional
- 3) Valor referido al ancho total de la horquilla b5= 670 mm

- 4) Largo de la horquilla disponible como opcional L = 1000-1200-1400-1600-2390mm
- 5) Con largo de horquilla l = 1000mm
- 6) Versión de una sola rueda de carga; (ruedas de carga simultáneas, opcional)
- 7) Referido a la versión estándar con una sola rueda de carga

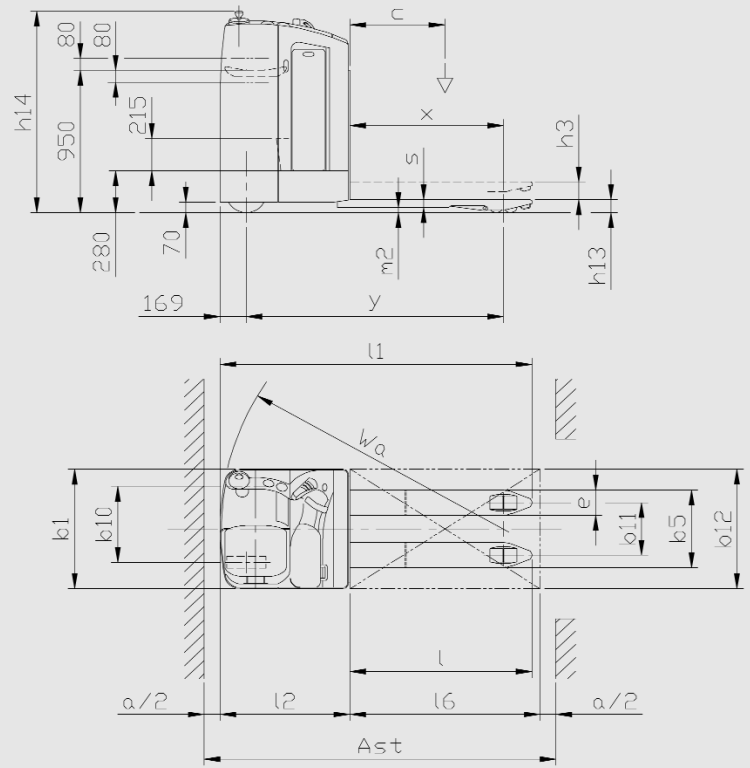
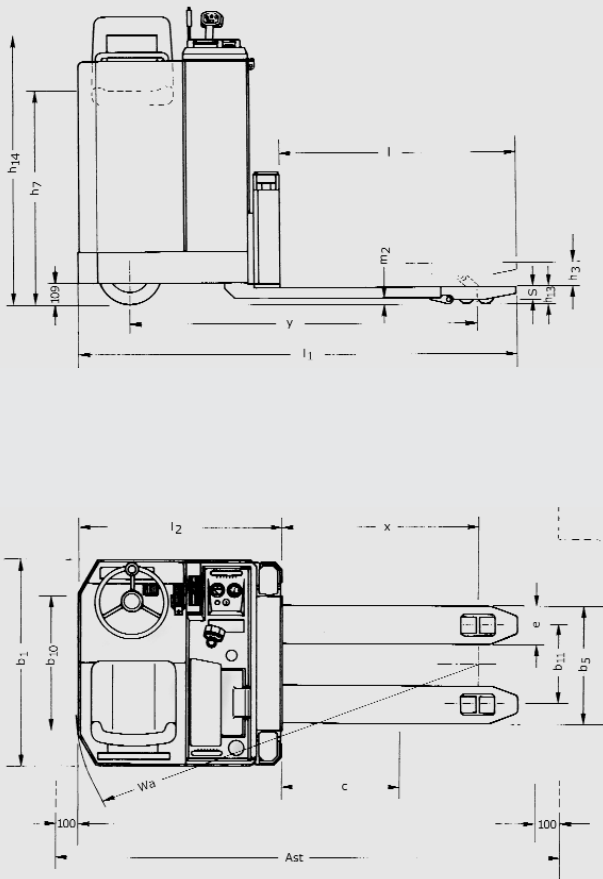

TSR								
Largo horquilla	mm	960	1120	1190	1400	1600	2390	3590
Centro de carga	C mm	500	600	600	700	800	1200	1800
Distancia	x mm	775	935	1015	1215	1415	1850	2600
Base de ruedas	Y mm	1738	1898	1978	2178	2378	2813	3563
Largo total	L1 mm	2170	2330	2400	2610	2810	3600	4800

TLR							
Largo horquilla	mm	1000	1150	1200	1400	1600	2390
Centro de carga	C mm	500	600	600	700	800	1200
Distancia	x mm	820	969	1020	1220	1420	1840
Base de ruedas	Y mm	1473	1623	1673	1873	2073	2493
Largo total	L1 mm	1820	1970	2020	2220	2420	3210

TSR - TLR

Transpaleta eléctrica conductor sentado



TLR20



TLR20



TLR20

Las transpaletas TLR20 y TSR30 han sido diseñadas para llevar a cabo cualquier transporte hasta en los lugares más pequeños. La transpaleta TSR30, por su cómoda posición de manejo, es la ideal para transportar cargas a larga distancia.

Los dos modelos permiten ser utilizados de forma ergonómica, además de un fácil mantenimiento.

Chasis: La unidad de tracción es de acero robusto, en la que se sitúa el asiento del conductor y todos los controles, así como la unidad de elevación. Posee un fácil acceso al motor para su mantenimiento. La estructura sobre cuatro ruedas provee una distribución óptima del peso y reduce la presión, características importantes al usar un apilador. En la punta de la horquilla se encuentran rodillos que facilitan la entrada del palet desde el lado cerrado.

Asiento del conductor: El asiento del conductor es espacioso y está diseñado para trabajar en condiciones ergonómicas. El vehículo TLR está equipado con un pequeño asiento que permite al conductor sentarse mientras conduce. El TSR está equipado con un asiento acolchado hidráulico, el cual puede ser ajustado a las medidas del conductor reduciendo la fatiga del operario. Posee además apoyabrazos acolchados con accesorio para documentación.

Dirección: La dirección asistida compuesta por un volante con mando giratorio, juntas universales y transmisión de cadena. El pequeño volante ofrece gran velocidad y facilidad para maniobrar. La velocidad del motor es controlada electrónicamente por un sensor localizado en la junta universal, que controla las rotaciones del reductor.

Tracción: Motor de serie robusto con ventilación de aire forzado. Se obtiene gran rendimiento y un consumo óptimo de energía debido a la transmisión de engranajes.

Sistema hidráulico: Posee una bomba compacta y potente activada desde el panel de control. Las funciones hidráulicas son controladas por una válvula electromagnética y por otra válvula que regula las funciones de descenso. Una válvula de liberación de la presión protege el sistema de sobrecargas.

Frenos: Posee frenos independientes de servicio y estacionamiento. Un freno electromagnético actúa como freno de estacionamiento. El vehículo frena de forma suave y moderada cuando se invierte la marcha. La intensidad de los frenos se ajusta automáticamente mediante sensores y según la carga.

Batería: Es fácilmente accesible para su mantenimiento. Puede sustituirse utilizando un extractor de batería.

Seguridad: Las transpaletas TSR30 y TLR20 obedecen a las normas de la Directiva de Máquinas 98/37/CEE y poseen certificación CE.

Equipamiento adicional: Extensores adicionales de las horquillas. Rodillos en tándem.

Las características técnicas indicadas se proporcionan sólo a título informativo.
OM Carrelli Elevatori se reserva el derecho a realizar modificaciones sin previo aviso.

OM Carrelli Elevatori S.p.A.
Viale A. De Gasperi, 7
I-20020 Lainate (MI)
Tel.: +39(02)937 65-1
Fax: +39(02)937 65-450
www.om-mh.com