

XD 40 - 45 - 50

Datos Técnicos



XD 40 - 45 - 50 Datos Técnicos

VDI 2198

Características	1.1	Fabricante		OM	OM	OM		
	1.2	Modelo		XD 40	XD 45	XD 50		
	1.3	Grupo tracción: eléct., diesel, gasolina, gas, elect. a red.		Diesel	Diesel	Diesel		
	1.4	Conducción: a timón, con acompañante, de pie, sentado		Sentado	Sentado	Sentado		
	1.5	Capacidad / Carga	Q (t)	4,0 ⁰⁾	4,5 ⁰⁾	4,999 ⁰⁾		
	1.6	Distancia al centro de gravedad de la carga	c (mm)	500	500	500		
	1.8	Distancia de la carga	x (mm)	480 ¹¹⁾	480 ¹¹⁾	480 ¹¹⁾		
	1.9	Distancia entre ejes	y (mm)	1830	1830	2000		
	Pesos	2.1	Peso propio	kg	5840/6030 (dobles)	6175/6365 (dobles)	6510/6700 (dobles)	
2.2		Peso sobre ejes, con carga	delante/atrás	kg	8745/1095	9450/1225	10310/1200	
2.3		Peso sobre ejes, sin carga	delante/atrás	kg	2485/3355	2350/3825	2605/3905	
Ruedas y bandajes	3.1	Ruedas: SE = Superelásticas, N = Neumáticas		SE / SE ¹⁾	SE / SE ¹⁾	SE / SE ¹⁾		
	3.2	Dimensiones ruedas delanteras		250 - 15 ¹⁾	250 - 15 ¹⁾	28x12.5 - 15 ¹⁾		
	3.3	Dimensiones ruedas traseras		7.00-12 ¹⁾	7.00-12 ¹⁾	7.00-12 ¹⁾		
	3.5	Número de ruedas delante / atrás (x=motriz)		2 (4) x 2	2 (4) x 2	2 (4) x 2		
	3.6	Via delantera	b ₁₀ (mm)	1125 ³⁾ -1406 (dobles)	1125 ³⁾ -1406 (dobles)	1135-1406 (dobles)		
	3.7	Via posterior	b ₁₁ (mm)	1167	1167	1167		
Dimensiones y medidas	4.1	Inclinación del mástil	hacia delante / atrás	Grad	5°/10° ²⁾	5°/10° ²⁾		
	4.2	Altura mástil plegado		h ₁ (mm)	2415	2415	2400	
	4.3	Elevación libre		h ₂ (mm)	150 ¹⁰⁾	150 ¹⁰⁾	150 ¹⁰⁾	
	4.4	Altura de elevación máxima		h ₃ (mm)	3300	3300	3300	
	4.5	Altura mástil desplegado		h ₄ (mm)	4035 ⁹⁾	4035 ⁹⁾	4020 ⁹⁾	
	4.7	Altura cabina al suelo		h ₆ (mm)	2416	2416	2396	
	4.8	Altura del asiento de conducción		h ₇ (mm)	1300	1300	1280	
	4.12	Altura del enganche		h ₁₀ (mm)	545	545	525	
	4.19	Longitud total		l ₁ (mm)	3790	3850	3960	
	4.20	Longitud de la parte motriz		l ₂ (mm)	2790	2850	2960	
	4.21	Anchura total		b ₁ / b ₂ (mm)	1350/1914 (dobles)	1350/1914 (dobles)	1427/1914 (dobles)	
	4.22	Dimensiones de las horquillas		s/e/l (mm)	1000/120/50	1000/130/60	1000/130/60	
	4.23	Plato portahorquillas según DIN 15173 clase A / B			III-A	III-A	III-A	
	4.24	Longitud frontal		b ₃ (mm)	1350/1760 (dobles)	1350/1760 (dobles)	1350/1760 (dobles)	
	4.31	Altura libre bajo el mástil (con carga)		m ₁ (mm)	139	139	122	
	4.32	Altura libre al suelo con carga al centro entre ejes		m ₂ (mm)	194	194	186	
	4.33	Pasillo de trabajo para palet 1000x1200 mm transv.		A _{st} (mm)	4243	4283	4392	
	4.34	Pasillo de trabajo para palet 800x1200 mm longitud.		A _{st} (mm)	4443	4483	4592	
	4.35	Radio de giro		W _a (mm)	2473	2513	2472	
4.36	Minima distancia de rotación		b ₁₃ (mm)	700	700	700		
Prestaciones	5.1	Velocidad de traslación	con / sin carga	km/h	25/ 25,5	24,5 / 25	24,5 / 25	
	5.2	Velocidad de elevación	con / sin carga	m/s	0,55/0,60	0,48/0,52	0,48/0,52	
	5.3	Velocidad de descenso	con / sin carga	m/s	0,49/0,43	0,49/0,43	0,49/0,43	
	5.5	Fuerza de tracción (a 2 km/h)	con / sin carga	N	27000 / 13500 ⁴⁾	27000 / 13000 ⁴⁾	26500 / 15000 ⁴⁾	
	5.7	Pendiente superable (a 2 km/h)	con / sin carga	%	28 / 24 ⁵⁾ -(45 M.I.V.) ⁶⁾	26/20,5 ⁵⁾ -(41M.I.V.) ⁶⁾	24 / 22 ⁵⁾ -(42M.I.V.) ⁶⁾	
	5.9	Tiempo de aceleración (15 m)	con / sin carga	s	4,7 / 4,3 ⁷⁾	5,1 / 4,5 ⁷⁾	5,2 / 4,5 ⁷⁾	
	5.10	Freno de servicio			Mecánico / Hidráulico	Mecánico / Hidráulico	Mecánico / Hidráulico	
	Motor	7.1	Fabricante / Modelo		Iveco - NEF ⁸⁾	Iveco - NEF ⁸⁾	Iveco - NEF ⁸⁾	
		7.2	Potencia nominal		kW	60	60	60
		7.3	Revoluciones porminales		min ⁻¹	2200	2200	2200
7.4		Número de cilindros / cilindrada		cm ³	4/4500	4/4500	4/4500	
7.5		Consumo carburante acorde al ciclo VDI		l/h	5,6	6,0	6,5	
Otros	8.1	Tipo de conducción			Transm. Hidrodinámica	Transm. Hidrodinámica	Transm. Hidrodinámica	
	8.2	Presión hidráulica para accesorios		bar	0-200	0-200	0-200	
	8.3	Cantidad de aceite para accesorios		l/min	80	80	80	
	8.4	Nivel sonoro al oído del conductor		dB (A)	81	81	81	
	8.5	Tipo de enganche, modelo / DIN			-	-	-	

Los valores indicados se proporcionan sólo a título orientativo y no obligatorio y hacen referencia a los equipamientos estándar. Para más información acerca de las diferentes opciones de mástil, consulte las tablas e especificas adjuntas.

0) Las cargas efectivas vienen determinadas por la posición del centro de gravedad de la carga, el tipo de mástil, la altura de elevación, los bandajes y los posibles accesorios

1) Para más información acerca de las diferentes alternativas de rueda, consulte la tabla anexa B Ruedas

2) 5° / 6° con mástil TX

3) La vía delantera pasa a ser de 1.135 mm con los neumáticos 28 x 12.5 - 15 del 50 q

4) Valores al límite de la adherencia en marcha de avance con f=0.9

5) Al límite de la adherencia en marcha de avance con f=0.9; pendiente máxima de estacionamiento según ISO 6292

6) Dato teórico

7) Desde el momento en que la carretilla se desplaza (en primera marcha)

8) Símbolo del motor: F4GE0404B*De

9) Con el plato de 6 rodillos h4 aumenta en 150 mm para SX, DX y TX

10) Con el plato de 6 rodillos h2 se reduce en 150 mm para DX y TX SX se mantiene igual

11) Para 40-45 e 50q: SX con desplazador lateral integrado x = 523mm; DX sin desplazador lateral integrado x = 488mm; con desplazador lateral integrado x = 525mm; TX sin desplazador lateral integrado x = 480mm; con desplazador lateral integrado x = 517mm



TABLA DE MÁSTILES DE ELEVACIÓN

		Estándar (Simplex)										Duplex					Triplex												
XD 40	Altura de elevación max.	h_3	mm	3300	3600	3900	4200	4500	4800	5100	5400	5700	6000	3300	3600	3900	4200	4500	4500	4800	5100	5400	5700	6000	6300	6600	6900	7200	7500
	Altura mástil replegado	h_1	mm	2415	2565	2615	2865	3015	3165	3365	3515	3715	3865	2415	2565	2715	2865	3015	2415	2415	2515	2615	2715	2865	2965	3065	3215	3315	3415
	Altura mástil desplegado	h_4	mm	4035	4335	4635	4935	5235	5535	5865	6165	6615	6815	4152	4452	4752	5052	5352	5285	5585	5885	6185	6485	6785	7085	7385	7685	7985	8285
	Altura elevación libre	h_2	mm	150	150	150	150	150	150	150	150	150	150	1630	1780	1930	2080	2230	1630	1630	1730	1830	1930	2080	2180	2280	2430	2530	2630
XD 45	Altura de elevación max.	h_3	mm	3300	3600	3900	4200	4500	4800	5100	5400	5700	6000	3300	3600	3900	4200	4500	4500	4800	5100	5400	5700	6000	6300	6600	6900	7200	7500
	Altura mástil replegado	h_1	mm	2415	2565	2615	2865	3015	3165	3365	3515	3715	3865	2415	2565	2715	2865	3015	2415	2415	2515	2615	2715	2865	2965	3065	3215	3315	3415
	Altura mástil desplegado	h_4	mm	4035	4335	4635	4935	5235	5535	5865	6165	6615	6815	4152	4452	4752	5052	5352	5285	5585	5885	6185	6485	6785	7085	7385	7685	7985	8285
	Altura elevación libre	h_2	mm	150	150	150	150	150	150	150	150	150	150	1630	1780	1930	2080	2230	1630	1630	1730	1830	1930	2080	2180	2280	2430	2530	2630
XD 50	Altura de elevación max.	h_3	mm	3300	3600	3900	4200	4500	4800	5100	5400	5700	6000	3300	3600	3900	4200	4500	4500	4800	5100	5400	5700	6000	6300	6600	6900	7200	7500
	Altura mástil replegado	h_1	mm	2400	2550	2600	2850	3000	3150	3350	3500	3700	3850	2400	2550	2700	2850	3000	2400	2400	2500	2600	2700	2850	2950	3050	3200	3300	3400
	Altura mástil desplegado	h_4	mm	4020	4320	4620	4920	5220	5520	5850	6150	6600	6800	4137	4437	4737	5037	5337	5270	5570	5870	6170	6470	6770	7070	7370	7670	7970	8270
	Altura elevación libre	h_2	mm	150	150	150	150	150	150	150	150	150	150	1630	1780	1930	2080	2230	1630	1630	1730	1830	1930	2080	2180	2280	2430	2530	2630

RUEDAS

Tipo	Superelásticas (SE)		Pneumatiche (PN)	
	Delantera	Posterior	Delantera	Posterior
XD 40	28 x 12,5 -15	7.00 - 12	250 -15/18 p.r.	7.00x12/16 p.r.
	250 -15 (dobles)	7.00 - 12	250-15/18 p.r (dobles)	7.00x12/16 p.r.
XD 45	28 x 12,5 -15	7.00 - 12	250-15/18 p.r.	7.00x12/16 p.r.
	250 -15 (dobles)	7.00 - 12	250-15/18 p.r (dobles)	7.00x12/16 p.r.
XD 50	-	-	28x12,5 - 15 24 p.r.	7.00x12/16 p.r.
	250 -15 (dobles)	7.00 - 12	250-15/18 p.r (dobles)	7.00x12/16 p.r.

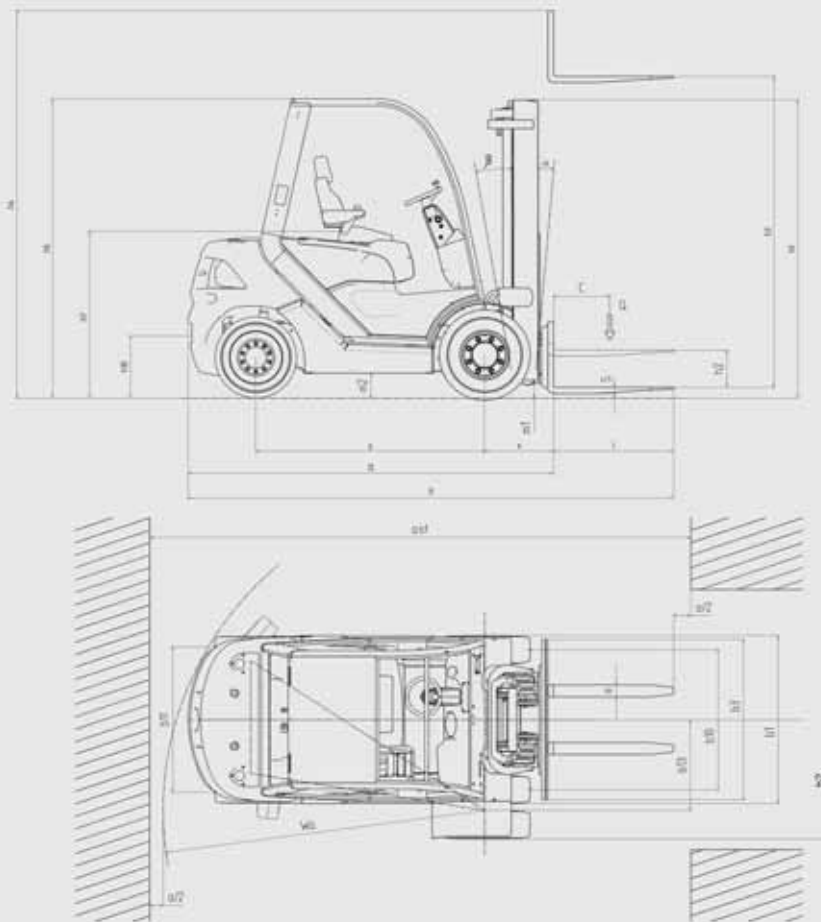
XD 40 - 45 - 50



Una carretilla diseñada para trabajos pesados, adapta para diferentes tareas, caracterizada por la robustez, fiabilidad y versatilidad de los mejores de su categoría.

El **módulo de protección del operario** está completamente suspendido. El sistema F.S.C. (**Full Suspended Cab**, cabina completamente suspendida) reduce al mínimo las vibraciones y, combinado con un sistema de aislamiento acústico, reduce el nivel sonoro. El asiento MSG 20, las palancas del sistema hidráulico situadas junto al operario, los pedales distribuidos como en un automóvil convencional y la perfecta visibilidad proporcionan al operario una posición de trabajo cómoda y ergonómica, convirtiendo la conducción en una tarea instintiva, reduciendo el cansancio y mejorando el rendimiento.

El **chasis** se ha diseñado mediante un sistema CAD-3D, utilizando el método de cálculo F.E.M. (Finite Elements Methods, método de los elementos finitos) incrementando sustancialmente los niveles de rigidez torsional. Los pliegues y las soldaduras con cordón doble garantizan una mayor estabilidad. La estructura modular permite un excelente acceso a todos los componentes internos.

El nuevo **motor** Diesel IVECO de la serie NEF, que cumple con las especificaciones indicadas en la parte II de la directiva 97/68/CE, garantiza un elevado rendimiento y está caracterizado por las reducidas necesidades de mantenimiento y por su bajo consumo de combustible. Garantiza una potencia de 60 kW a 2.200 rpm y un par de 320 Nm a 1.400 rpm.



La nueva **transmisión** hidrodinámica con convertidor de par resulta ideal para su utilización, tanto en la carga / descarga de mercancías como en el transporte en recorridos largos. Los **frenos de disco con baño de aceite** garantizan una óptima capacidad de frenada, incluso en las condiciones de uso más difíciles. El sistema de marcha lenta, que garantiza una gran precisión en las maniobras de parada posibilitando al mismo tiempo la velocidad máxima de elevación, confiere a la carretilla flexibilidad y adaptabilidad en las diferentes condiciones de trabajo.

La **hidrogua** y un volante personalizado de reducido diámetro garantizan una dirección ligera y más reactiva. El esfuerzo necesario se ha optimizado y es inferior a 0,5 kg.

El nuevo **eje de dirección**, fabricado mediante fusión permite, gracias a la estructura compacta, un mayor ángulo de giro, un menor radio de giro y unos reducidos pasillos de trabajo. Los engrasadores situados en los puntos de contacto permiten un óptimo mantenimiento, con períodos de tiempo y costes reducidos.

El nuevo **mástil de elevación** con perfiles optimizados, junto con los nuevos platos portahorquillas garantizan una excelente visibilidad y unos elevados márgenes de carga. La elevada velocidad de elevación implica períodos de tiempo más cortos para la manipulación de las mercancías, derivando en una reducción de los costes de funcionamiento. Hay disponibles mástiles Simplex, Duplex y Triplex con elevaciones de hasta mm.



Las diferentes versiones de cabina de protección del operario, el aire acondicionado y muchas otras opciones permiten una amplia gama de opciones personalizadas.

Las características técnicas indicadas se proporcionan sólo a título informativo. OM Carrelli Elevatori se reserva el derecho a realizar modificaciones sin previo aviso.

OM Carrelli Elevatori S.p.A.
Viale A. De Gasperi, 7
I-20020 Lainate (MI)
Tel.: +39(02)937 65-1
Fax: +39(02)937 65-450
www.om-mh.com